

## USE AND CARE GUIDE

### LED WRAP LIGHT

**NOTE:** Keep your receipt and these instructions for proof of purchase.

**WARNING:** Shut off the power at the circuit breaker or fuse panel before removing the old fixture, ballast, or fluorescent tubes.

If you are unfamiliar with electrical installations, we recommend you contact a qualified electrician to do the installation.

### INSTALLATION

Select a suitable location that can support the weight of the fixture. Determine the method of mounting before drilling.

**WARNING: RISK OF ELECTRIC SHOCK.** Ensure the electricity to the wires you are working on is shut off. Either remove the fuse or turn off the circuit breaker before removing the existing light fixture or installing the new one.

With power disconnected to your electrical box, remove the existing fixture. Make a sketch of how the current fixture is wired (by wire color) or mark the wires with masking tape and a pencil so you will know how to properly reconnect the wires to the new LED light fixture.

### PACKAGE CONTENTS

Part	Description	Quantity
A	Fixture	1
B	Gasket	4
C	Drywall Anchor	4
D	Mounting Screw	2
E	Electrical box Screw	2

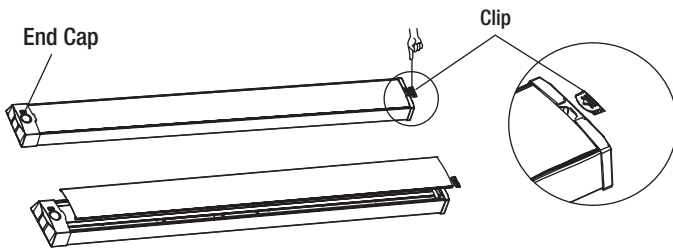
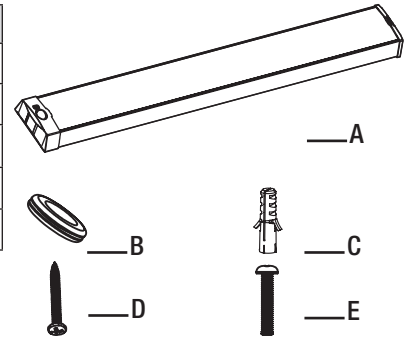

#### 1 Separating the diffuser from the housing:

- Slide out the clip on the end cap of the wrap light fixture (A).
- Insert a finger into the hole and lift one side of the diffuser and remove it from the fixture (A).

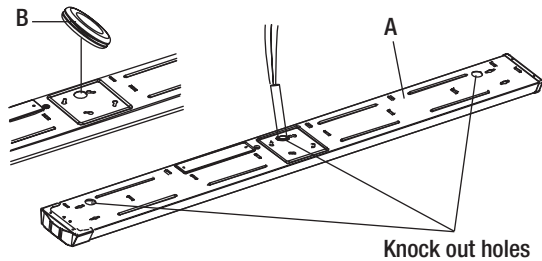

#### 3 Feeding the wires:

**NOTE:** Put the gasket (B) on any knock out hole on the fixture to better protect the wires.

- Feed the electrical connection wires through any knock out hole, and then through the gasket (B). The connection wires can be held in place by the metal tabs on the wrap the fixture (A), if needed.

#### 5 Attaching the housing to the ceiling:

- Drill a 1/8-in. pilot hole into each of the screw locations marked on the ceiling. You can also use an awl or nail to dimple the screw holes.
- Install a drywall anchor (C) and a mounting screw (D) in each drilled mounting hole, but do not tighten fully.
- Align the 4 mounting keyholes on the fixture (A) with the 4 mounting screws (D) in the ceiling. Once the screw heads are through the large ends of the keyholes, slide the fixture (A) until the heads of the mounting screws (D) slide into the narrow ends of the keyholes.
- Finish tightening the mounting screws (D) until the fixture (A) is tightly secured to the mounting surface.

**NOTE:** The drywall anchors (C) are only to be used for mounting the fixture to plaster or drywall surfaces.

**NOTE:** If the electrical connection wires go through the middle knockout hole, just mount the fixture to the electrical box using the two electrical box screws (E).

#### 2 Marking the mounting location:

- Temporarily hold the fixture (A) up to the ceiling to determine the best mounting position and which knock out hole to use for wiring the fixture.
- Mark four keyhole locations on the mounting surface.

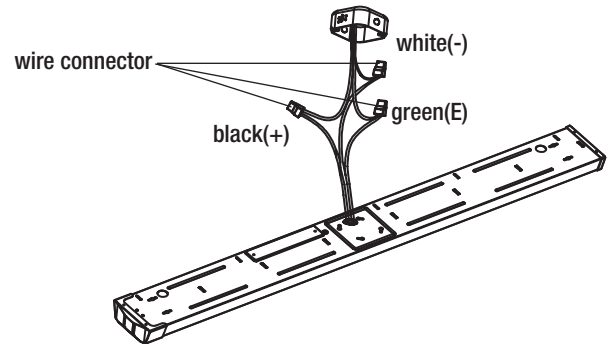

#### 4 Making the electrical connections:

- Insert the hot and neutral (black and white) wires from the electrical box into the wire connectors of the same color wires from the fixture (A).
- Insert the ground (green) wire from the electrical box into the wire connector of the same color wire from the fixture (A).

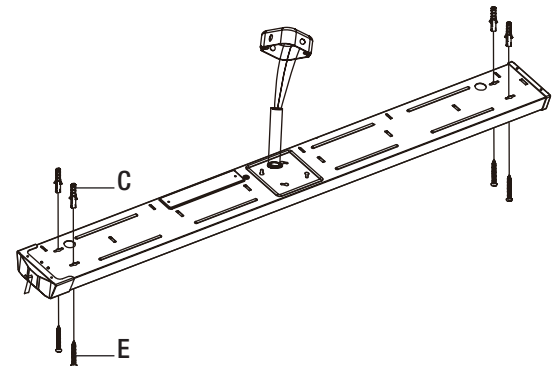

- 5** Attaching the diffuser to the housing:
- Place the diffuser onto the fixture (A) and push down gently on each end.
  - Slide the diffuser to one end cap of the fixture (A) and reinsert the clip on other end cap of the fixture (A).
  - Restore power to the electrical box.
  - Turn on the light switch to activate the fixture (A).

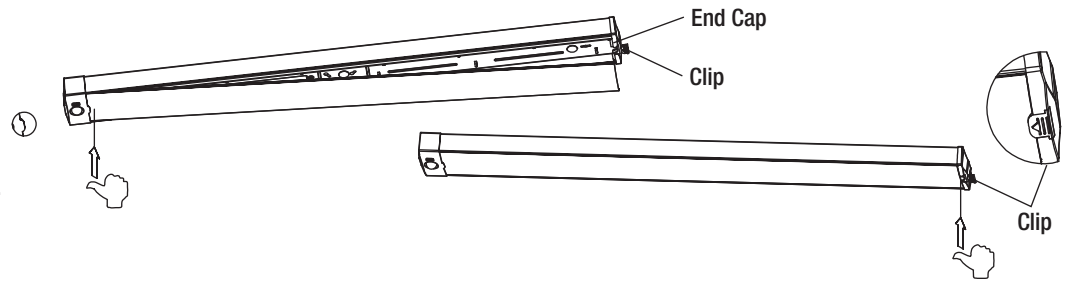

### ADJUSTING THE HOLD TIME OF MOTION SENSOR

- This wrap allows you to customize the hold time of the motion sensor using 3 settings: 2min, 10min, Disable.
- Move the toggle switch on one end cap of the fixture to make your selection before activating the fixture.

**NOTE:** Detects Motion up to 13 ft. Away at mounting height of 10 ft. The maximum sensing angle is 110°. And the motion sensor should be mounted in the down position. The detection distance is measured based on human beings' movement towards circular tangent direction.

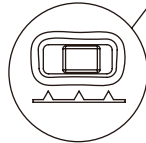

disable 10min 2min

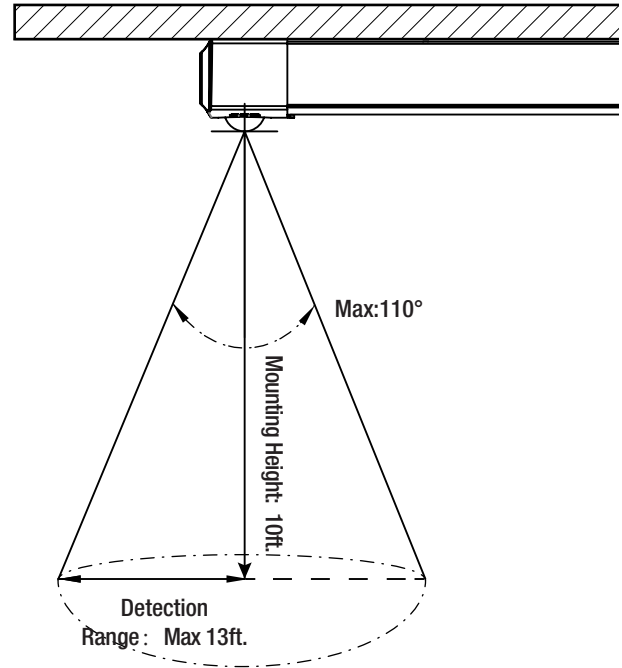

**WARNING:** Carefully read and understand the information given in this manual before beginning the assembly and installation. Failure to do so could lead to electric shock, fire, or other injuries which could be hazardous or even fatal. • Ensure the electricity to the wires you are working on is shut off. Either remove the fuse or turn off the circuit breaker. • SUITABLE FOR OPERATION IN AMBIENT NOT EXCEEDING 45°C. SUITABLE FOR WET LOCATIONS. MINIMUM 90°C SUPPLY CONDUCTORS. CAUTION-RISK OF SHOCK. DISCONNECT POWER BEFORE SERVICING.

**NOTICE:** This device complies with Part 15 of the FCC Rules. Operation is subject to the following two conditions: (1) this device may not cause harmful interference, and (2) this device must accept any interference received, including interference that may cause undesired operation. These limits are designed to provide reasonable protection against harmful interference in a residential installation. This equipment generates, uses and can radiate radio frequency energy and, if not installed and used in accordance with the instructions, may cause harmful interference to radio communications. However, there is no guarantee that interference will not occur in a particular installation. If this equipment does cause harmful interference to radio or television reception, which can be determined by turning the equipment off and on, the user is encouraged to try to correct the interference by one or more of the following measures: Reorient or relocate the receiving antenna, increase the separation between the equipment and the receiver, connect the equipment into an outlet on a circuit different from that to which the receiver is connected, and consult the dealer or an experienced radio/TV.

- Changes or modifications not expressly approved by the party responsible for compliance could void the user's authority to operate the equipment.

See website for Warranty, Troubleshooting or Care and Cleaning details at [www.ETISSL.com](http://www.ETISSL.com).

Questions, problems, missing parts? Call ETISSL Customer Service 8 a.m. - 5 p.m., CST, Monday - Friday  
1-855-ETI-SSL (1-855-384-7754) [www.ETISSL.com](http://www.ETISSL.com)

## GUIDE D'UTILISATION ET D'ENTRETIEN

### LUMINAIRE ENVELOPPANT À DEL

**REMARQUE :** Gardez votre facture ainsi que ces instructions comme preuves d'achat.

**AVERTISSEMENT :** Coupez le courant au panneau de disjoncteurs ou de fusibles avant d'enlever le vieux luminaire, le ballast ou les tubes fluorescents.

Si vous n'êtes pas familiers avec les installations électriques, nous vous recommandons de faire appel à un électricien qualifié pour l'installation.

#### INSTALLATION

Sélectionnez un emplacement approprié pouvant supporter le poids de l'appareil. Déterminez la méthode de montage avant perçage.

**AVERTISSEMENT :** RISQUE DE CHOC ELECTRIQUE. Assurez-vous que l'électricité des fils sur lesquels vous travaillez est coupée. Retirez le fusible ou désactivez le disjoncteur avant de retirer le luminaire existant ou d'installer le nouveau.

Avec l'alimentation déconnectée de votre boîte électrique, retirez le luminaire existant. Faites un croquis de la façon dont le luminaire actuel est câblé (par couleur de fil) ou marquez les fils avec du ruban adhésif et un crayon afin que vous sachiez comment reconnecter correctement les fils au nouveau luminaire LED.

#### CONTENU DE L'EMBALLAGE

Pièce	Désignation	Quantité
A	Boîtier de lampe	1
B	Joint d'étanchéité	4
C	Ancrages pour placoplâtre	4
D	Vis de montage	2
E	Vis de boîte électrique	2

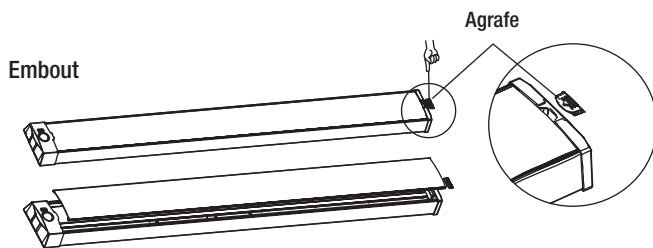
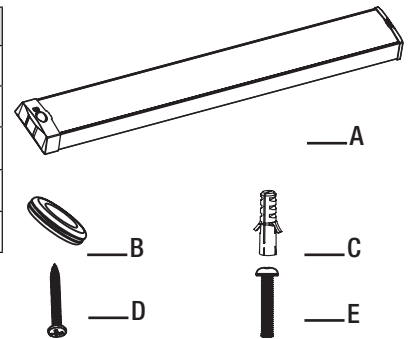

#### 1 Séparation du diffuseur du boîtier :

- Slide out the clip on the end cap of the wrap light fixture (A).
- Insert a finger into the hole and lift one side of the diffuser and remove it from the fixture (A).

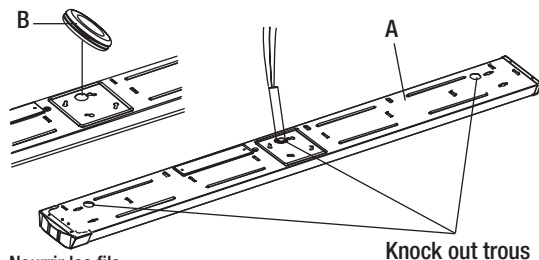

#### 3 Nourrir les fils :

- **REMARQUE :** placez le joint (B) sur n'importe quel trou défonçable sur l'appareil pour mieux protéger les fils.

- Faites passer les fils de connexion électrique à travers n'importe quel trou à défoncer, puis à travers le joint (B). Les fils de connexion peuvent être maintenus en place par les languettes métalliques sur l'enveloppe du luminaire (A), si nécessaire.

#### 5 Fixation du boîtier au plafond :

- Percer un 1/8-in. trou pilote dans chacun des emplacements de vis marqués au plafond. Vous pouvez également utiliser un poinçon ou un clou pour creuser les trous de vis.
- Installez un ancrage pour cloison sèche (C) et une vis de montage (D) dans chaque trou de montage percé, mais ne serrez pas complètement.
- Alignez les 4 trous de serrure de montage sur le luminaire (A) avec les 4 vis de montage (D) dans le plafond. Une fois que les têtes de vis ont traversé les grandes extrémités des trous de serrure, faites glisser le dispositif (A) jusqu'à ce que les têtes des vis de montage (D) glissent dans les extrémités étroites des trous de serrure.
- Terminez de serrer les vis de montage (D) jusqu'à ce que le luminaire (A) soit fermement fixé à la surface de montage.

- **REMARQUE :** Les ancrages pour cloisons sèches (C) ne doivent être utilisés que pour le montage du luminaire sur des surfaces de plâtre ou de cloisons sèches.

- **REMARQUE :** Si les fils de connexion électrique passent par le trou défonçable du milieu, montez simplement le luminaire sur le boîtier électrique à l'aide des deux vis du boîtier électrique (E).

#### 2 Marquage de l'emplacement de montage :

- Tenez temporairement le luminaire (A) au plafond pour déterminer la meilleure position de montage et quel trou à utiliser pour le câblage du luminaire.
- Marquez quatre emplacements de trou de serrure sur la surface de montage.

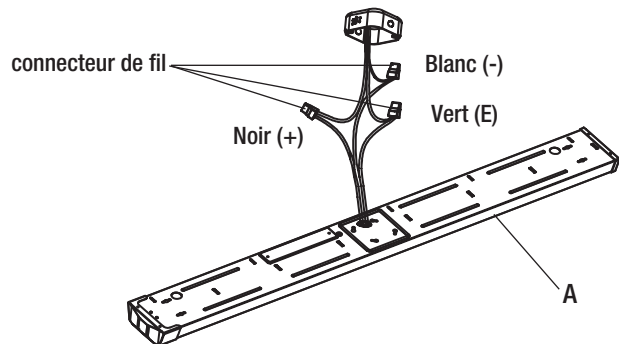

#### 4 Faire les connexions électriques :

- Insérez les fils chauds et neutres (noir et blanc) de la boîte électrique dans les connecteurs de fils de la même couleur que les fils du luminaire (A).
- Insérez le fil de terre (vert) de la boîte électrique dans le connecteur de fil de la même couleur de fil de l'appareil (A).

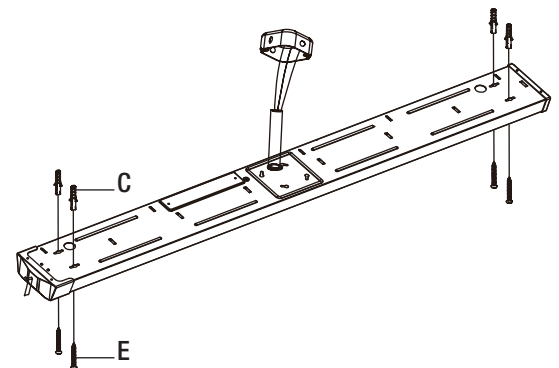

## 5 Fixation du diffuseur au boîtier:

- Placez le diffuseur sur le luminaire (A) et poussez doucement à chaque extrémité.
- Faites glisser le diffuseur sur un capuchon d'extrémité du luminaire (A) et réinsérez le clip sur l'autre capuchon d'extrémité du luminaire (A).
- Remettez le boîtier électrique sous tension.
- Allumez l'interrupteur d'éclairage pour activer le luminaire (A).

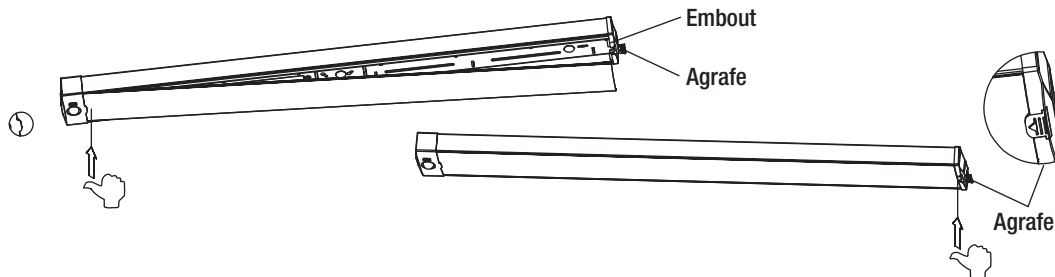

## RÉGLAGE DU TEMPS DE MAINTIEN DU CAPTEUR DE MOUVEMENT

- Cette enveloppe vous permet de personnaliser le temps de maintien du capteur de mouvement à l'aide de 3 réglages: 2min, 10min, Désactiver.
- Déplacez l'interrupteur à bascule sur un capuchon d'extrémité de l'appareil pour faire votre sélection avant d'activer l'appareil.



**REMARQUE:** détecte les mouvements jusqu'à 13 pieds de distance à une hauteur de montage de 10 pieds. l'angle de détection maximal est de 110°. Et le capteur de mouvement doit être monté en position basse. La distance de détection est mesurée sur la base d'êtres humains mouvement vers la direction tangente circulaire.

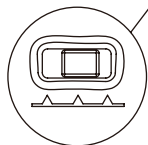

désactiver 10min 2min

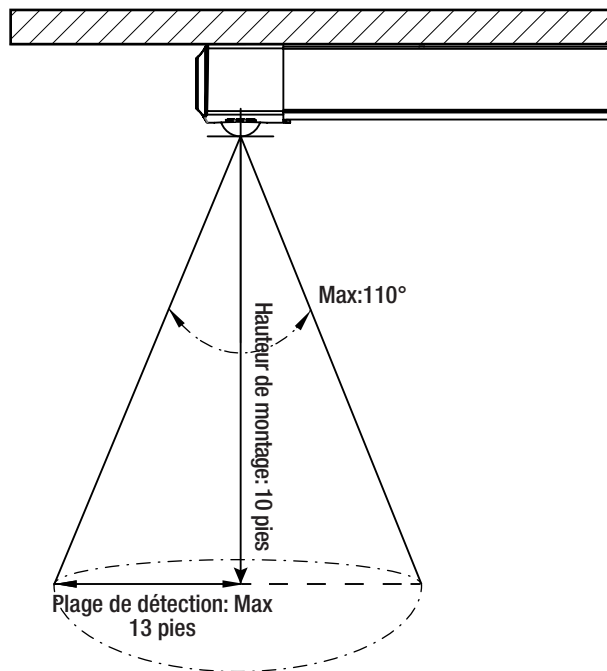

**AVERTISSEMENT :** Lisez et comprenez bien les renseignements fournis dans ce manuel avant de procéder à l'assemblage et à l'installation. Un manque à le faire pourrait mener à un risque de choc électrique, d'incendie ou de blessures qui pourraient être graves, voire même mortelles. • Assurez-vous de couper le courant au circuit sur lequel vous travaillerez. Enlevez le fusible ou coupez le disjoncteur. • CONVIENT À UN SERVICE À UNE TEMPÉRATURE AMBIANTE MAXIMALE DE 45°C. • CONVIENT AUX MILIEUX HUMIDES. • CONDUCTEURS D'ALIMENTATION DE 75°C AU MINIMUM. • MISE EN GARDE – RISQUE DE CHOC ÉLECTRIQUE. • DÉCONNECTER AVANT D'EFFECTUER UN TRAVAIL.

**AVIS :** Cet appareil est conforme à la Section 15 du règlement de la FCC. Le fonctionnement est subordonné de deux conditions: (1) cet appareil ne doit pas causer d'interférence nuisible, (2) cet appareil doit accepter toute interférence reçue, notamment une interférence qui pourrait entraîner un fonctionnement indésirable. Ces limites servent à offrir une protection raisonnable contre une interférence nocive dans une installation résidentielle. Ce dispositif génère, utilise et peut irradier une énergie de fréquence radio; s'il n'est pas installé et utilisé conformément aux directives, il peut causer une interférence nocive aux communications radio. Il n'est toutefois pas garanti qu'aucune interférence ne surviendra dans une installation particulière. Si le dispositif cause une interférence nuisible à la réception radio ou télé, ce qui peut être établi en éteignant et rallumant le dispositif, on conseille à l'utilisateur de tenter de remédier à la situation en utilisant une ou plusieurs de ces procédures: Réorienter ou déplacer l'antenne réceptrice. Augmenter la distance entre le dispositif et le poste récepteur. Brancher l'équipement dans une prise de courant sur un circuit autre que celui sur lequel le récepteur est branché. Demander conseil auprès du marchand ou d'un technicien en radio/télé.

• Tout changement ou toute modification non expressément approuvée par la partie responsable de la conformité peut rendre nulle l'autorisation de l'utilisateur d'utiliser l'équipement. Les renseignements sur la garantie, le dépannage, l'entretien et le nettoyage se trouvent sur le site Web : [www.ETISSL.com](http://www.ETISSL.com).

## MANUAL DE USO Y CUÍDADO

### LÁMPARA LED ENVOLVENTE

**NOTA:** Guarde el recibo de compra y estas instrucciones como prueba de compra.

**ADVERTENCIA:** Apague la corriente en el cajetín de interruptores automáticos o fusibles antes de retirar el viejo accesorio, balastro o tubos fluorescentes.

#### INSTALACIÓN

Seleccione un sitio adecuado que soporte el peso del aparato de iluminación. Determine el método de montaje antes de hacer los orificios.

**ADVERTENCIA: RIESGO DE DESCARGA ELÉCTRICA.** Asegúrese de cortar el suministro eléctrico en los cables con los que trabajará. Extraiga los fusibles o apague el cortacircuitos antes de quitar el aparato de iluminación existente o instalar uno nuevo.

Antes de retirar el aparato existente, desconecte la energía hacia la caja eléctrica. Haga un diagrama del actual cableado (por color de los cables) o marque los cables con cinta de enmascarar y un lápiz. De ese modo sabrá cómo volver a conectar correctamente los cables al nuevo aparato de luz LED.

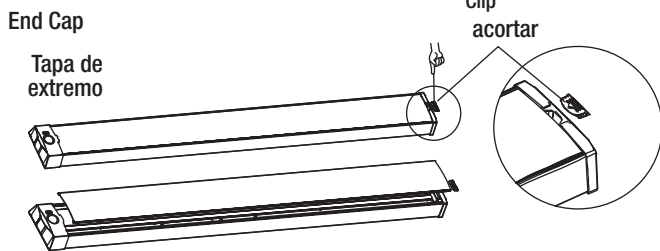

#### 1 Separar el difusor de la caja:

- Deslice hacia afuera el clip en la tapa de extremo de la caja de lámpara (A).
- Inserte un dedo en el orificio, levante un lado del difusor, y retírelo de la Caja de lámpara (A).

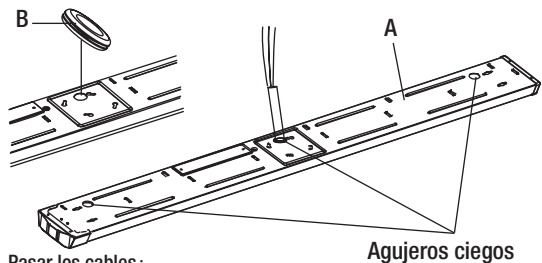

#### 3 Pasar los cables:

**NOTA:** Coloque la junta (B) en uno de los agujeros ciego de lámpara para proteger mejor los cables.

- Pase los cables eléctricos a través de cualquier agujero ciego y luego a través de la junta (B). Los cables pueden mantenerse en su lugar mediante las pestañas de metal en la caja de la lámpara (A), si es necesario.

#### 5 Fijar la caja al techo:

- Taladre un orificio piloto de 1/8 pulgadas en los sitios de los tornillos marcados en el techo. También puede usar una lezna o clavo para marcar los orificios de los tornillos.
- Instale un anclaje para yeso (C) y un tornillo de montaje (D) en cada uno de los orificios, pero no los apriete completamente.
- Alinee los 4 orificios de montaje en la caja (A) con los 4 tornillos de montaje (D) en el techo. Una vez que las cabezas de ambos tornillos pasaron por el extremo más grande de los orificios oblongos, deslice la caja (A) hasta que las cabezas de los tornillos de montaje (D) pasen hacia el extremo angosto de los orificios oblongos.
- Termine de ajustar los tornillos de montaje (D) hasta que la caja (A) esté segura y fija en la superficie de montaje.

**NOTA:** Los anclajes para yeso (C) solo deben usarse para la instalación del aparato en superficies de yeso y pirca.

**NOTA:** Si los cables eléctricos atraviesan el agujero ciego del medio, simplemente monte la lámpara en la caja eléctrica usando los dos tornillos de la caja eléctrica (E).

#### PACKAGE CONTENTS

Part	Description	Quantity
A	Caja de lámpara	1
B	Junta	4
C	Anclaje para yeso	4
D	Tornillo de montaje	2
E	Tornillo de la caja eléctrica	2

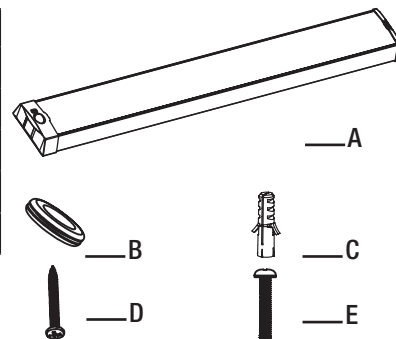

Orificios oblongos

#### 2 Marcar la posición de montaje:

- Sostenga temporalmente la caja de lámpara (A) hasta el techo para determinar la mejor posición de montaje y el agujero ciego que se utilizará para conectar la lámpara.
- Marque cuatro ubicaciones de agujeros oblongos en la superficie de montaje.

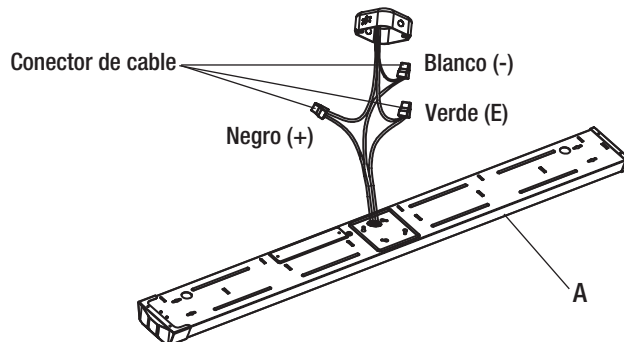

#### 4 Hacer las conexiones eléctricas:

- Inserte los cables vivo y neutro (negro y blanco) de la caja eléctrica en los conectores de cables del mismo color de la caja de lámpara (A).
- Inserte el cable de tierra (verde) de la caja eléctrica en el conector del cable conectado al cable verde de la caja de lámpara (A).

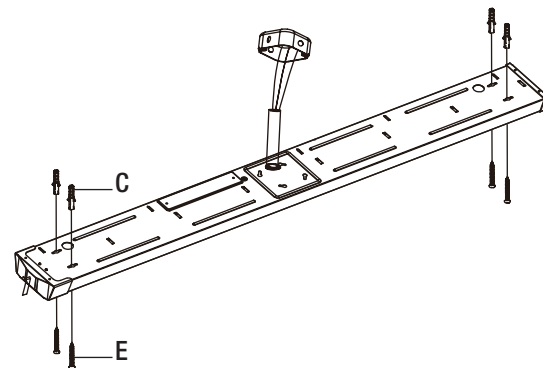

## 5 Unir el difusor a la caja:

- Coloque el difusor en caja (A) y empuje hacia abajo suavemente en cada extremo.
- Deslice el difusor a una tapa de extremo de la caja de lámpara (A) y vuelva a insertar el clip en la otra tapa de extremo de la caja de lámpara (A).
- Active la energía a la caja eléctrica.
- Encienda el interruptor de luz para activar la lámpara.

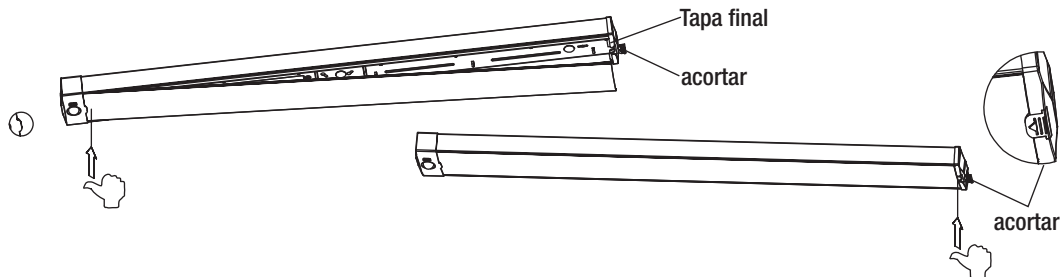

## AJUSTAR EL TIEMPO DE RETENCIÓN DEL SENSOR DE MOVIMIENTO

- Esta lámpara envolvente le permite personalizar el tiempo de retención del sensor de movimiento usando 3 configuraciones: 2 min., 10 min., Desactivado.
- Mueva el interruptor de palanca en la tapa de extremo de la lámpara para hacer su selección antes de activar la lámpara.

**NOTA:** Detecta movimiento hasta 3.96 m de distancia a una altura de montaje de 3.04 m. El ángulo de detección máximo es de 110°. El sensor de movimiento debe montarse en la posición baja. La distancia de detección se mide en función del movimiento de los humanos hacia la dirección tangente circular.

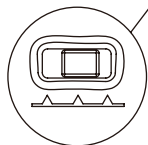

desactivado 10min 2min

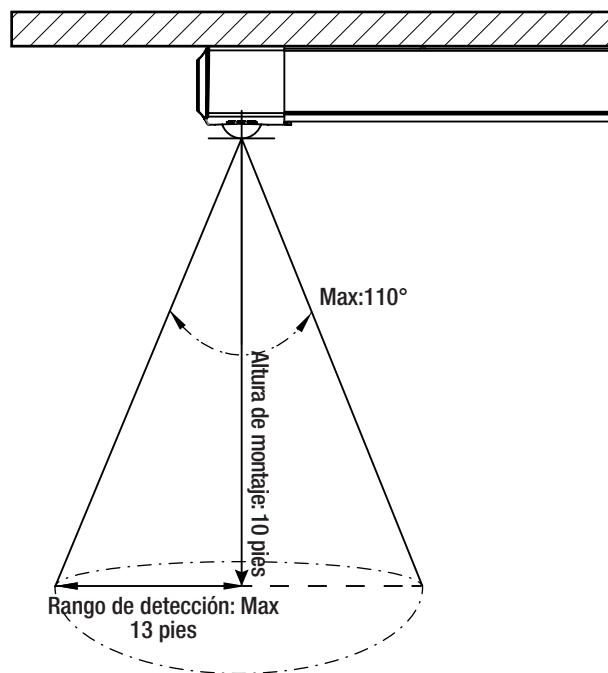

**ADVERTENCIA:** Lea cuidadosamente y comprenda la información incluida en este manual antes de comenzar el armado e instalación. No hacerlo puede provocar descarga eléctrica, incendio, u otras lesiones que pueden ser peligrosas o incluso fatales. • Asegúrese de cortar el suministro eléctrico en los cables con los que trabajará. Extraiga los fusibles o apague el cortacircuitos. • PARA OPERACIÓN EN AMBIENTE NO SUPERIOR A 45°C. • ADECUADO PARA LUGARES HÚMEDOS. • CONDUCTORES SUMINISTRADOS MIN 90°C • PRECAUCIÓN RIESGO DE DESCARGA ELÉCTRICA. • ANTES DEL MANTENIMIENTO, DEBE DESCONECTAR LA ALIMENTACIÓN.

**AVISO:** Este dispositivo cumple con la Parte 15 de las Reglas de la FCC. El funcionamiento está sujeto a las siguientes dos condiciones: (1) este dispositivo no puede causar interferencias perjudiciales y (2) este dispositivo debe aceptar cualquier interferencia recibida, incluidas las interferencias que puedan causar un funcionamiento no deseado. Estos límites se establecen para brindar protección razonable contra interferencia dañina en una instalación residencial. Este equipo genera, utiliza y puede irradiar energía de frecuencias de radio y, si no se instala conforme a las instrucciones, puede provocar interferencia dañina a las comunicaciones de radio. Sin embargo, no existe garantía de que la interferencia no se produzca en una instalación en particular. Si este equipo produce interferencia dañina a la recepción de radio o televisión, lo que puede determinarse encendiendo y apagando el equipo, se insta al usuario a intentar corregir la interferencia mediante uno de los siguientes métodos: Cambie la orientación o ubicación de la antena receptora. Aumente la separación entre el equipo y el receptor. Conecte el equipo en un tomacorriente que esté en un circuito diferente al cual está conectado el receptor. Consulte con el representante o con un técnico experimentado en radio y televisión para solicitar asistencia.

- Cambios o modificaciones no aprobadas en forma expresa por la parte responsable del cumplimiento puede invalidar la autoridad del usuario de manejar el equipo. Las informaciones sobre la garantía, la solución de problemas, el mantenimiento y la limpieza se puede encontrar en el sitio web: [www.ETiSSL.com](http://www.ETiSSL.com).

Preguntas, problemas, piezas faltantes? Llame al Centro de Atención al Cliente de ETi en el horario de 8 a.m. - 5 p.m., HSC, de lunes a viernes.  
1-855-ETI-SSLI (1-855-384-7754) [www.ETiSSL.com](http://www.ETiSSL.com)