

USE AND CARE GUIDE

24 IN VANITY LIGHT BAR

PACKAGE CONTENTS

Part	Description	Quantity
A	Fixture Body	1

HARDWARE INCLUDED

Part	Description	Quantity
AA	Wire Connector	3
BB	Bracket	1
CC	Mounting Screw (for J-box)	2
DD	Mounting Screw (for Bracket)	2

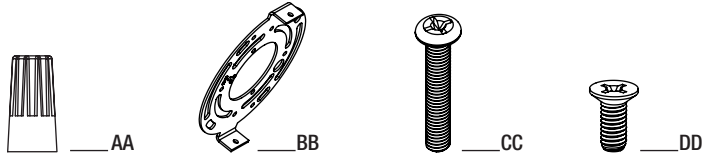
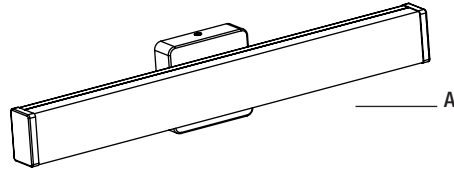

NOTE: This fixture should be used on a 120-Volt fused circuit only 60Hz.

NOTE: Keep your receipt and these instructions for proof of purchase.

WARNING: RISK OF ELECTRIC SHOCK. Ensure the electricity to the wires you are working on is shut off. Either remove the fuse or turn off the circuit breaker before removing an existing light fixture or installing the new one.

If you are unfamiliar with electrical installations, we recommend you contact a qualified electrician to do the installation.

INSTALLATION

1 Select the mounting holes according to the size of the J-box. Mount the bracket (BB) to the J-box using the two mounting screws (CC). Pass the electrical wires from the J-box through the middle hole of the bracket (BB).

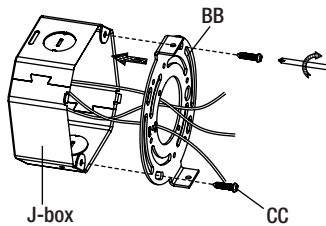

2 Connect the hot and neutral (black and white) wires from the J-box to the same color wires from the fixture body (A). Connect the grounding wire from the J-box to the green wire from fixture body (A). Cover the wire connections using the wire connectors (AA). Cover the wire connectors (AA) with electrical tape for a more secure connection, then position the wires back inside the J-box.

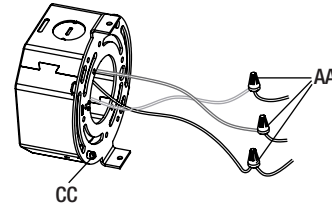

3 Position the screw hole of the fixture body (A) face up, then place the fixture body (A) on the bracket (BB), ensuring it is close to the wall. Screw the fixture body (A) to the bracket (BB) using the mounting screw (DD).

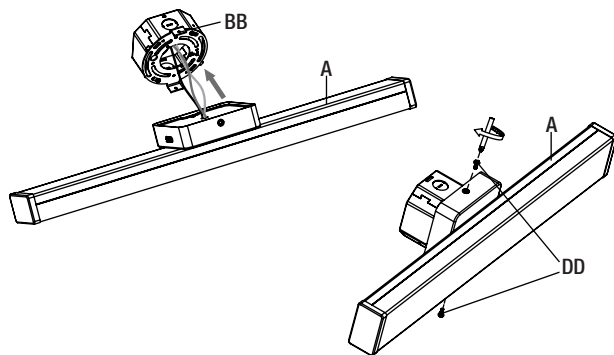

ADJUSTING THE COLOR TEMPERATURE OF THE LIGHT

Choose your favorite correlated color temperature (CCT) from five options: 2700K warm white, 3000K soft white, 3500K neutral white, 4000K bright white, or 5000K daylight. Move the toggle switch on the fixture body (A) to make your selection before inserting into bracket or ceiling.

NOTE: The factory setting for the correlated color temperature (CCT) is 3000K, which is the warmest white light.

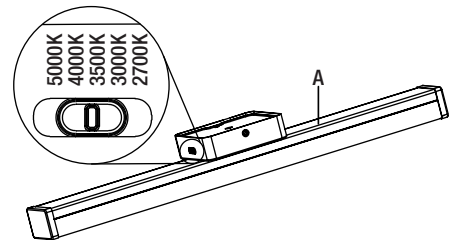

WARNING: Carefully read and understand the information given in this manual before beginning the assembly and installation. Failure to do so could lead to electric shock, fire, or other injuries which could be hazardous or even fatal. • Ensure the electricity to the wires you are working on is shut off. Either remove the fuse or turn off the circuit breaker.

NOTICE: This equipment has been tested and found to comply with the limits for a Class B digital device, pursuant to Part 15 of the FCC Rules. These limits are designed to provide reasonable protection against harmful interference in a residential installation. This equipment generates, uses and can radiate radio frequency energy and, if not installed and used in accordance with the instructions, may cause harmful interference to radio communications. However, there is no guarantee that interference will not occur in a particular installation. If this equipment does cause harmful interference to radio or television reception, which can be determined by turning the equipment off and on, the user is encouraged to try to correct the interference by one or more of the following measures: Reorient or relocate the receiving antenna, increase the separation between the equipment and the receiver, connect the equipment into an outlet on a circuit different from that to which the receiver is connected, and consult the dealer or an experienced radio/TV technician for help.

• Changes or modifications not expressly approved by the party responsible for compliance could void the user's authority to operate the equipment.

See website for Warranty, Troubleshooting and Care and Cleaning details at www.ETISSL.com.



GUIDE D'UTILISATION ET D'ENTRETIEN

BARRE LUMINEUSE DE 24 PO

CONTENU DE L'EMBALLAGE

Pièce	Désignation	Quantité
A	Luminaire	1

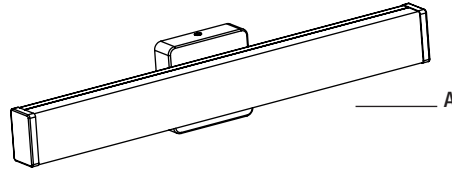

MATÉRIEL INCLUS

Pièce	Désignation	Quantité
AA	Connecteur de fil	3
BB	Support	1
CC	Vis de montage (pour J-box)	2
DD	Vis de montage (pour support)	2

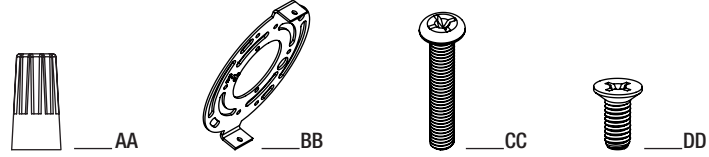

REMARQUE: Ce luminaire doit être utilisé sur un circuit à fusible de 120-volts uniquement à 60 Hz.

REMARQUE: Gardez votre facture ainsi que ces instructions comme preuves d'achat.

AVERTISSEMENT: RISQUE DE CHOC ÉLECTRIQUE. Assurez-vous que le courant est coupé aux fils sur lesquels vous travaillerez. Enlevez le fusible ou ouvrez le disjoncteur du circuit avant d'enlever l'appareil existant ou d'installer le nouveau.

Si vous n'êtes pas familiarisé avec les installations électriques, nous vous recommandons de contacter un électricien qualifié pour effectuer l'installation.

INSTALLATION

1 Sélectionnez les trous de montage en fonction de la taille de la J-box. Montez le support (BB) sur le J-box à l'aide des deux vis de montage (CC). Passez les fils électriques de la boîte J à travers le trou du milieu du support (BB).

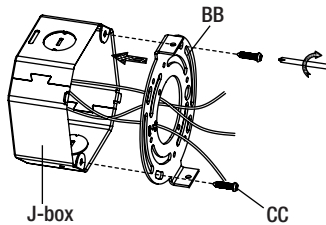

2 Connectez les fils chaud et neutre (noir et blanc) de la boîte J aux fils de même couleur du corps du luminaire (A). Connectez le fil de mise à la terre du boîtier J au fil vert du corps du luminaire (A). Couvrez les connexions de fils à l'aide des connecteurs de fils (AA). Couvrez les connecteurs de fils (AA) avec du ruban électrique pour une connexion plus sûre, puis remplacez les fils à l'intérieur de la boîte J.

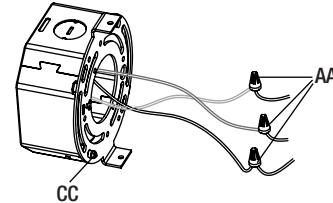

3 Positionnez le trou de vis du corps du luminaire (A) vers le haut, puis placez le corps du luminaire (A) sur le support (BB), en vous assurant qu'il est proche du mur. Vissez le corps du luminaire (A) au support (BB) à l'aide de la vis de montage (DD).

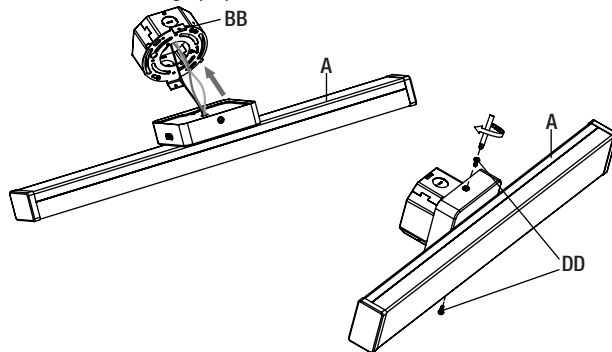

RÉGLAGE DE LA TEMPÉRATURE DE COULEUR DE LA LUMIÈRE

Choisissez votre température de couleur corrélée (CCT) préférée parmi cinq options : blanc chaud 2700K, blanc doux 3000K, blanc neutre 3500K, blanc brillant 4000K ou lumière du jour 5000K. Déplacez l'interrupteur à bascule sur le corps du luminaire (A) pour faire votre sélection avant de l'insérer dans le support ou le plafond.

REMARQUE : Le réglage d'usine pour la température de couleur corrélée (CCT) est de 3 000 K, ce qui correspond à la lumière blanche la plus chaude.

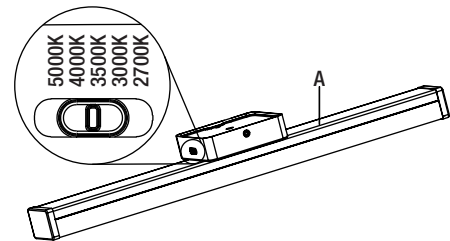

ATTENTION: Lisez attentivement et comprenez les informations données dans ce manuel avant de commencer l'assemblage et l'installation. Le non-respect de cette consigne pourrait entraîner un choc électrique, un incendie ou d'autres blessures pouvant être dangereuses, voire mortelles. • Assurez-vous de couper le courant au circuit sur lequel vous travaillerez. Enlevez le fusible ou coupez le disjoncteur.

AVIS: Cet équipement a été testé et déclaré conforme aux limites d'un appareil numérique de classe B, conformément à la partie 15 des règles de la FCC. Ces limites sont conçues pour fournir une protection raisonnable contre les interférences nuisibles dans une installation résidentielle. Cet équipement génère, utilise et peut émettre de l'énergie de fréquence radio et, s'il n'est pas installé et utilisé conformément aux instructions, peut causer des interférences nuisibles aux communications radio. Cependant, il n'y a aucune garantie que des interférences ne se produiront pas dans une installation particulière. Si cet équipement cause des interférences nuisibles à la réception radio ou télévision, ce qui peut être déterminé en éteignant et en rallumant l'équipement, l'utilisateur est encouragé à essayer de corriger l'interférence par une ou plusieurs des mesures suivantes : Réorientez ou déplacez l'antenne de réception, augmentez la distance entre l'équipement et le récepteur, connectez l'équipement à une prise sur un circuit différent de celui auquel le récepteur est connecté, et consultez le revendeur ou un technicien radio/TV expérimenté pour obtenir de l'aide.

• Tout changement ou toute modification non expressément approuvée par la partie responsable de la conformité peut rendre nulle l'autorisation de l'utilisateur d'utiliser l'équipement.

Les renseignements sur la garantie, le dépannage, l'entretien et le nettoyage se trouvent sur le site Web : www.ETISSL.com.



GUÍA DE USO Y CUIDADO

BARRA LÁMPARA DE TOCADOR 24 PULGADAS

CONTENIDO DEL PAQUETE

Pieza	Descripción	Cantidad
A	Cuerpo de la lámpara	1

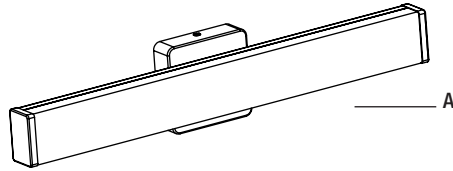

PIEZAS INCLUIDAS

Pieza	Descripción	Cantidad
AA	Conector de cable	3
BB	Soporte de montaje	1
CC	Tornillo de montaje (para la caja de conexiones)	2
DD	Tornillo de montaje (para el soporte)	2

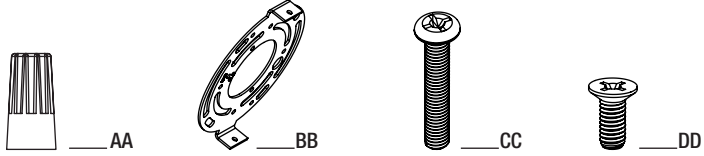

NOTA: Este dispositivo debe usarse en un circuito con fusible de 120-voltios solo 60 Hz.

NOTA: Guarde el recibo de compra y estas instrucciones como prueba de compra.

ADVERTENCIA: RIESGO DE DESCARGA ELÉCTRICA. Asegúrese de cortar el suministro eléctrico en los cables con los que trabajará. Extraiga los fusibles o apague el cortacircuitos antes de quitar el aparato de iluminación existente o instalar uno nuevo.

Si no está familiarizado con las instalaciones eléctricas, le recomendamos que haga que un electricista calificado se ocupe de la instalación.

INSTALLATION

1 Seleccione los orificios de montaje de acuerdo con el tamaño de la caja de conexiones. Monte el soporte (BB) en la caja de conexiones usando los dos tornillos de montaje (CC). Pase los cables eléctricos de la caja de conexiones por el medio agujero del soporte (BB).

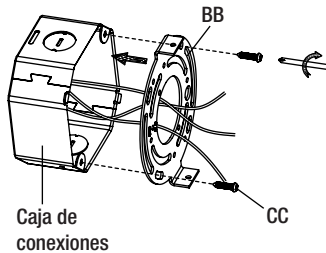

2 Conecte los cables vivo y neutro (blanco y negro) de la caja de conexiones a los cables del mismo color del cuerpo de la lámpara (A). Conecte el cable de conexión a tierra de la caja de conexiones al cable verde del cuerpo de la lámpara (A). Cubra las conexiones de cables con los conectores de cables (AA). Cubra los conectores de cables (AA) con cinta aislante para una conexión más segura, luego empuje los cables hacia atrás en la caja de conexiones.

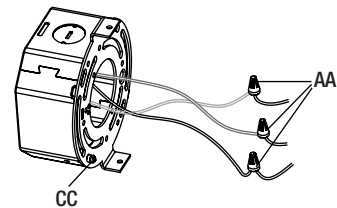

3 Coloque el agujero de tornillo del cuerpo de la lámpara (A) boca arriba, luego coloque el cuerpo de la lámpara (A) en el soporte (BB), asegurándose de que esté cerca de la pared. Atornille el cuerpo de la lámpara (A) al soporte (BB) usando el tornillo de montaje (DD).

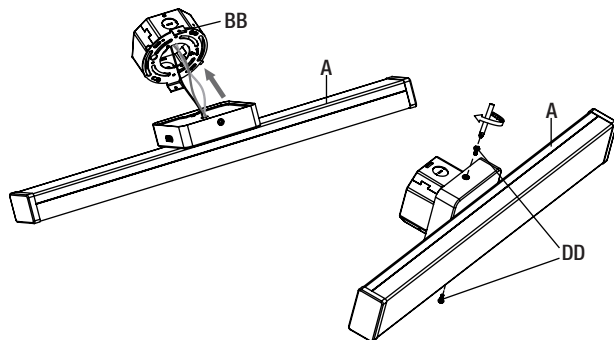

AJUSTAR LA TEMPERATURA DEL COLOR DEL LUZ

Cambie la temperatura de color correlacionada (cct) favorita de cinco opciones: 2700K blanco cálido, 3000K blanco suave, 3500K blanco neutro, 4000K blanco brillante, or 5000K luz del día. Coloque el interruptor en el lado de lámpara LED (A) para realizar la selección antes de empujar el lámpara LED (A) en el techo.

NOTA: El ajuste de la temperatura de color correlacionada (CCT) de fábrica es 3000K, que es la luz blanca cálida.

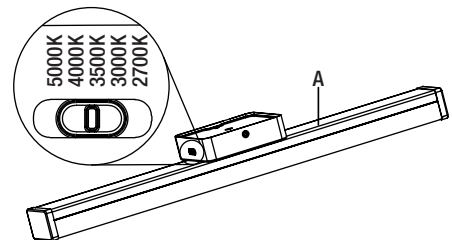

ADVERTENCIA: Lea cuidadosamente y comprenda la información incluida en este manual antes de comenzar el armado e instalación. No hacerlo puede provocar descarga eléctrica, incendio, u otras lesiones que pueden ser graves or mortales. • Asegúrese de cortar el suministro eléctrico en los cables con los que trabajará. Extraiga los fusibles o apague el cortacircuitos.

AVISO: Este equipo ha sido probado y se halló que cumple con los límites establecidos para la clase B de dispositivos digitales, conforme a la Parte 15 de las Normas de FCC. Estos límites se establecen para brindar protección razonable contra interferencia dañina en una instalación residencial. Este equipo genera, utiliza y puede irradiar energía de frecuencias de radio y, si no se instala conforme a las instrucciones, puede provocar interferencia dañina a las comunicaciones de radio. Sin embargo, no existe garantía de que la interferencia no se produzca en una instalación en particular. Si este equipo produce interferencia dañina a la recepción de radio o televisión, lo que puede determinarse encendiendo y apagando el equipo, se insta al usuario a intentar corregir la interferencia mediante uno de los siguientes métodos: Cambie la orientación o ubicación de la antena receptora. Aumente la separación entre el equipo y el receptor. Conecte el equipo en un tomacorriente que esté en un circuito diferente al cual está conectado el receptor. Consulte con el representante o con un técnico experimentado en radio y televisión para solicitar asistencia.

• Tout changement ou toute modification non expressément approuvée par la partie responsable de la conformité peut rendre nulle l'autorisation de l'utilisateur d'utiliser l'équipement.

Les renseignements sur la garantie, le dépannage, l'entretien et le nettoyage se trouvent sur le site Web : www.ETISSL.com.

